

Community

W2-322L-64H

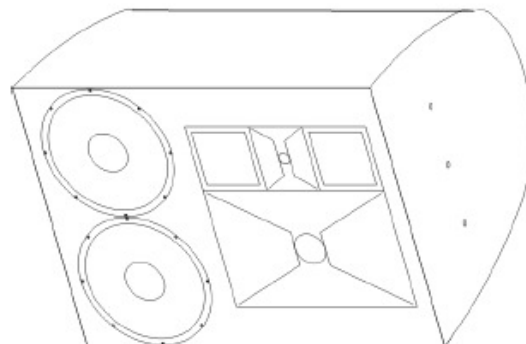

Dane techniczno eksploatacyjne

W2-322L-64H jest trzydrożnym, pełnozakresowym zespołem głośnikowym Bi-amp o dyspersji 60° H x 40° V. Oferuje znakomitą jakość dźwięku i wysoką skuteczność akustyczną przy pełnej odporności na niekorzystne warunki atmosferyczne.

Aby poprawić brzmienie i zabezpieczyć głośniki przed przegrzaniem wszystkie chłodzone są ferro fluidem. Pozwala to na zredukowanie kompresji mocy. Maksymalna Moc na wejściu wynosi 200W RMS, 500W Program.

Wykonana ręcznie obudowa z laminatu charakteryzuje się wysoką wytrzymałością. Stał narażona na ekspozycje jest w całości nierdzewna. Grill został wykonany w trzy warstwowej technologii Weather-Stop™

W2-322L-64H zawiera 6 punktów montażowych 1/2- 13 (po 3 na stronę).

Piętnaście lat gwarancji na obudowę. Pięć lat gwarancji producenta.

Zastosowania

- o stadiony piłkarskie,
- o stadiony lekkoatletyczne,
- o areny,
- o centra kongresowe,
- o parki rozrywki,
- o parki tematyczne,
- o lodowiska,
- o statki wycieczkowe,
- o baseny,
- o systemy przenośne.

Cechy: Unikalna asymetryczna dyspersja; odporna na warunki atmosferyczne konstrukcja z wielowarstwowego laminatu o ekstremalnie wysokiej sztywności; głośniki zabezpieczone przed wilgocią i pyłem; osprzęt metalowy ze stali nierdzewnej; chłodzenie ferro fluidem; trzy warstwowy grill w technologii Weather-Stop™

SYSTEM

Typ zespołu głośnikowego:

3-drożny, pełnozakresowy, Bi-amp

Zakres częstotliwości: 50 Hz – 18 kHz;

70 Hz - 15 kHz (±3 dB)

Obwiednia nominalna (-6 dB): 60° H x 40° V

Maksymalne SPL z 1m: 127 dB ciągle / 134 dB (peak)

Częstotliwość podziału zwrotnicy: 600 Hz / 3 kHz

Efektywność (1W/1m):

LF: 101 dB (63 Hz – 630 Hz)

MF/HF: 104 dB (630 Hz – 12,5 kHz)

102dB (250 Hz – 4 kHz)

Norma szczelności:

IP54W zgodne z IEC529

Maksymalna Moc na wejściu:

LF: 400W RMS / 1000 Program

MF/HF: 160W RMS / 400W Program

Impedancja nominalna: LF 4Ω; MF/HF 4Ω

Przetworniki dźwięku

Niskich częstotliwości: 1 x 12" (304,8 mm)

Średnich częstotliwości: 1 x EM200)

Wysokich częstotliwości: 1x VHF100)

Obudowa: Ręcznie formowany laminat z włókna szklanego

Wykończenie: Biała lub czarna farba żelowa

Punkty montażowe: 6 punktów montażowych 1/2-13;

Przyłącze: przewód SJOW (odporny na warunki atmosferyczne: - 65° ÷ 130° C; UV, czynniki ropopochodne, wilgoć, woda) 4 m, wyprowadzony z obudowy poprzez uszczelnioną dławnicę kablową

Grill: Trzy warstwowy Weather-Stop™

Wymiary (wys. x szer. x głęb.):

619 mm x 854 mm x 616 mm

Waga: 49 kg

W2-322L-64H

CHARAKTERYSTYKA CZĘSTOTLIWOŚCI

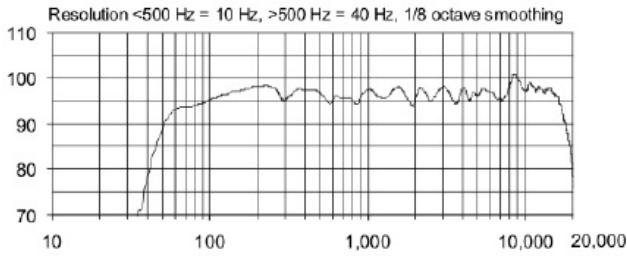

IMPEDANCJA

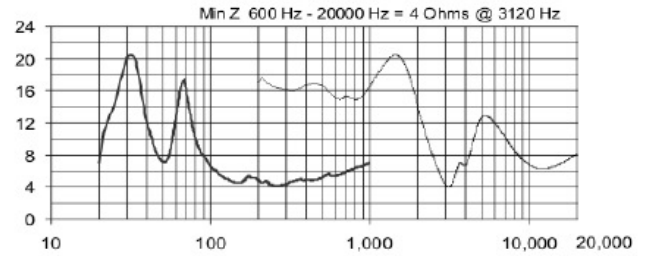

DYSPERSJA

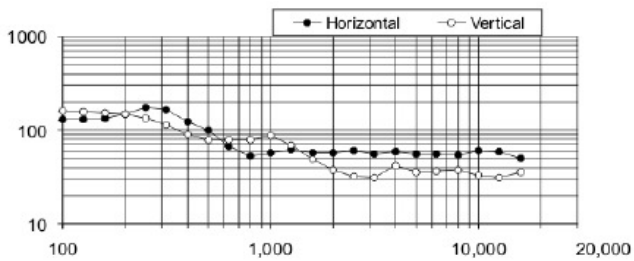

Q OSIOWE

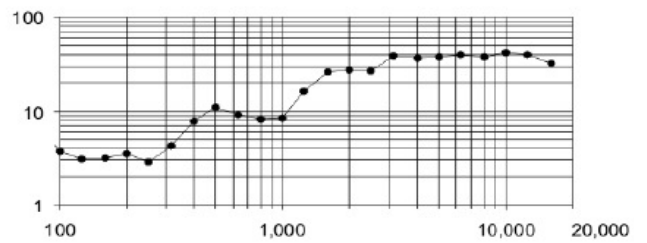

WYMIARY

